



# Edge

## ***d-control Edge***

---

### **Výcvikový obojek pro psy**

Elektronisches Trainingshalsband

Electronic training collar

Collar electrónico de adiestramiento

Collier électronique de dressage

Elektromos tréning nyakörv

Collare elettronico di addestramento

Elektroniczna obroża treningowa

## 1. TRANSMITTER (HANDHELD DEVICE) – chapter 5.1

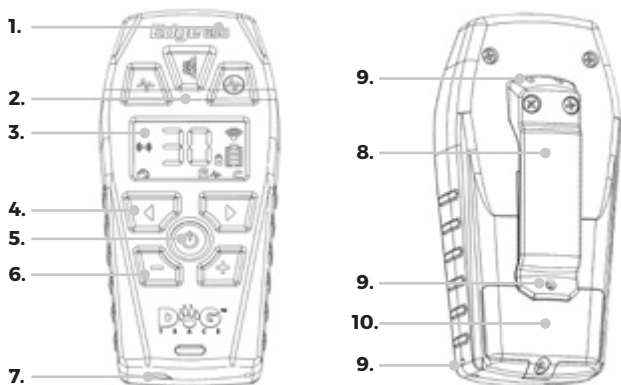

## 2. DISPLAY DESCRIPTION – chapter 5.2



## 3. RECEIVER (COLLAR) – chapter 5.3

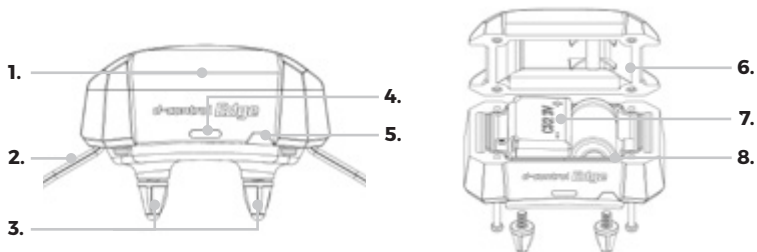

## CONTENUTI

<b>1. Dichiarazione di conformità</b>	<b>70</b>
<b>2. Avvertenze importanti</b>	<b>70</b>
<b>3. ECMA</b>	<b>70</b>
<b>4. Contenuto della confezione / accessori opzionali</b>	<b>70</b>
<b>5. Descrizione del dispositivo</b>	<b>71</b>
5.1 Trasmettitore	71
5.2 Display LCD	71
5.3 Ricevitore	71
<b>6. Preparazione del trasmettitore</b>	<b>71</b>
6.1 Inserimento (sostituzione) della batteria nel trasmettitore	71
6.2 Controllo del livello della batteria nel trasmettitore	72
6.3 Accensione e spegnimento del trasmettitore	72
<b>7. Preparazione del ricevitore</b>	<b>72</b>
7.1 Inserimento (sostituzione) della batteria nel ricevitore	72
7.2 Controllo del livello della batteria del ricevitore	72
7.3 Accensione e spegnimento del ricevitore	72
7.4 Accoppiamento del trasmettitore con il ricevitore	73
7.5 Accoppiamento di un secondo trasmettitore al ricevitore	73
7.6 Scelta dei punti di contatto	74
7.7 Montaggio del collare di addestramento	74
<b>8. Come usare il collare di addestramento - nozioni di base</b>	<b>75</b>
<b>9. Funzioni del trasmettitore</b>	<b>75</b>
9.1 Segnale acustico	75
9.2 Impulso di stimolazione breve (N) / lungo (C)	75
9.3 Pulsante booster/vibrazione opzionale	76
9.4 Disattivazione della funzione di impulso di stimolazione	76
9.5 Disattivazione della risposta alle vibrazioni del trasmettitore	77
9.6 Bloccaggio sicuro della manopola di regolazione	77
<b>10. Per ottenere i migliori risultati</b>	<b>77</b>
10.1 Portata massima tra trasmettitore e ricevitore	77
10.2 Uso del collare di addestramento in inverno	78
<b>11. Risoluzione dei problemi</b>	<b>78</b>
<b>12. Manutenzione</b>	<b>79</b>
<b>13. Specifiche tecniche</b>	<b>79</b>
<b>Scheda di garanzia</b>	<b>92</b>



addestramento del cane  
comandi di base

## 1. DICHIARAZIONE DI CONFORMITÀ

---



Il produttore VNT electronics s.r.o. dichiara che il collare elettronico Dogtrace dcontrol Edge è conforme alla Direttiva 2014/53/UE del Consiglio d'Europa ed è conforme a tutti gli standard applicabili. Per ulteriori informazioni, visitare il sito [www.dogtrace.com](http://www.dogtrace.com).

## 2. AVVERTENZE IMPORTANTI

---

- Leggere attentamente le istruzioni prima di utilizzare il prodotto. Conservare le istruzioni per un uso futuro.
- I collari elettronici di addestramento d-control sono destinati esclusivamente all'addestramento degli animali. È vietato utilizzare i collari di addestramento in modo da provocare lesioni, dolore o paura all'animale.
- Non utilizzare il collare elettronico su cani che non siano in buone condizioni fisiche (ad esempio, problemi cardiaci, epilessia, ecc.) o che abbiano problemi comportamentali (cani aggressivi, ecc.).
- Non lasciare il collare al cane per più di 12 ore al giorno. L'esposizione prolungata dei punti di contatto sulla pelle del cane può causare irritazioni cutanee. In tal caso, non utilizzare il collare di addestramento fino alla scomparsa di tutti i segni di irritazione.
- Non utilizzare il collare con ricevitore elettronico per portare il cane al guinzaglio o per trattenerlo. I punti di contatto eserciterebbero una pressione eccessiva sul collo del cane o la scatola del ricevitore potrebbe danneggiarsi meccanicamente. In caso di problemi e per ulteriori consigli, non esitate a contattare un addestratore professionista.
- Non collocare il trasmettitore in prossimità di oggetti sensibili ai campi magnetici, poiché potrebbero verificarsi danni permanenti.
- Le batterie del ricevitore e del trasmettitore devono essere sostituite almeno una volta all'anno, anche se il prodotto è stato utilizzato a lungo. Non lasciare mai una batteria scarica nel dispositivo, perché potrebbe danneggiare il prodotto.
- Le persone con un dispositivo di assistenza cardiaca (pacemaker, defibrillatore) devono prendere le dovute precauzioni. d-control emette un campo elettromagnetico statico.

## 3. ECMA

---

VNT electronics s.r.o. è un membro attivo dell'ECMA (Electronic Collar Manufacture Association), che rappresenta i produttori di elettronica di altissima qualità, ausili per l'addestramento dei cani. L'obiettivo di tutti i membri dell'associazione è quello di sviluppare e produrre sistemi di addestramento affidabili e di qualità che rispettino la sicurezza dell'animale. Per maggiori informazioni, visitate il sito [www.dogtrace.com](http://www.dogtrace.com) o [www.ecma.eu.com](http://www.ecma.eu.com).



## 4. CONTENUTO DELLA CONFEZIONE / ACCESSORI OPZIONALI

---

### Contenuto della confezione

- Trasmettitore (dispositivo portatile)
- Ricevitore (collare) con cinturino
- Set di punti di contatto - 2 pezzi da 10 mm, 2 pezzi da 15 mm
- 2 batterie al litio CR2 3V
- Clip per appendere il trasmettitore alla cintura, incluse 2 viti
- Cordoncino per appendere il trasmettitore al collo
- Lampada di prova a incandescenza
- Istruzioni per l'uso

### Accessori opzionali

- Punti di contatto 10/15/20 mm
- Tappi in plastica per la sostituzione dei punti di contatto
- Guarnizione di ricambio per il ricevitore
- Cinghie in tessuto/plastica di vari color

## 5. DESCRIZIONE DEL DISPOSITIVO

---

### 5.1 Trasmettitore (Fig. 1 a pagina 2)

1. Antenna integrata
2. Pulsanti di controllo
3. Display LCD
4. Pulsanti per selezionare il cane
5. Pulsante di accensione/spengimento
6. Pulsanti per la regolazione del livello di stimolazione
7. Marcatura rossa che indica il magnete per l'accensione o lo spegnimento del collare
8. Clip da cintura
9. Fori per il cordino
10. Coperchio del vano batteria

### 5.2 Display LCD (Fig. 2 a pagina 2)

1. Livello di impulso di stimolazione
2. Funzione pulsante regolabile - booster
3. Funzione pulsante regolabile - vibrazione
4. Impulso di stimolazione disattivato
5. Scelta del cane
6. Indicatore di trasmissione del comando
7. Indicazione dello stato della batteria
8. Bloccaggio sicuro delle manopole di regolazione
9. Impulso di stimolazione lungo (C) / breve (N)

### 5.3 Ricevitore (Fig. 3 a pagina 2)

1. Antenna integrata
2. Cinghia
3. Punti di contatto
4. Spie luminose
5. Marcatura rossa del magnete (attivazione/disattivazione del collare)
6. Coperchio del vano batteria
7. Marcatura della polarità della batteria
8. Foche

## 6. PREPARAZIONE DEL TRASMETTITORE





---

### 6.1 Inserimento (sostituzione) della batteria nel trasmettitore

1. Sul retro, svitare la vite del coperchio del vano batterie con un cacciavite Phillips - Fig. 1/10 a pagina 2.
2. Inserire una batteria CR2 3V con la corretta polarità (polarità indicata nel vano batteria).
3. Riposizionare il coperchio del vano batteria e serrare la vite con forza adeguata.

## 6.2 Controllo del livello di carica della batteria del trasmettitore

L'indicatore di stato della batteria sul display LCD serve a verificare lo stato della batteria. Se la batteria è scarica, inserire una nuova batteria CR2 nel trasmettitore.

Stato della batteria	Trasmettitore
100%	
60%	
30%	
10%	

## 6.3 Accensione e spegnimento del trasmettitore

Premere il pulsante  per 1 secondo per accendere o spegnere il trasmettitore.

## 7. PREPARAZIONE DEL RICEVITORE

### 7.1 Inserimento (sostituzione) della batteria nel ricevitore

1. Utilizzare un cacciavite Phillips per rimuovere le 4 viti sul fondo del ricevitore e togliere il coperchio (Figura 3 a pagina 2).
2. Inserire una batteria al litio CR2 3V con polarità corretta.
3. Controllare che la guarnizione sia correttamente inserita nella scanalatura del ricevitore. Se la guarnizione è sporca, pulirla.
4. Montare il coperchio del ricevitore e avvitare le 4 viti con forza adeguata.

### 7.2 Controllo del livello della batteria del ricevitore

Le spie della batteria (LED) sul lato del ricevitore servono a controllare la batteria del ricevitore (vedere Figura 3/4 a pagina 2).

Se la batteria è scarica o completamente scarica, inserire una nuova batteria al litio CR2 3V nel ricevitore.

Stato della batteria	Ricevitore
100%	Spia verde
35%	Indicatore luminoso verde e rosso simultanei
20%	Spia rossa

### 7.3 Accensione e spegnimento del ricevitore

Per l'accensione e lo spegnimento del ricevitore viene utilizzato un sistema di commutazione magnetica, che si attiva collegando un magnete. Il magnete si trova sul lato inferiore del trasmettitore, contrassegnato da un bersaglio rosso .

#### Accensione:

1. Posizionare il segno rosso sul trasmettitore contro il segno rosso sul ricevitore: la spia rossa si accende, seguita dalla spia verde.
2. Quando la luce verde si accende, allontanare il trasmettitore dal ricevitore. La luce verde inizierà a lampeggiare.

#### Spegnimento:

Per lo spegnimento, seguire la stessa procedura di accensione del ricevitore.

1. Posizionare il segno rosso sul trasmettitore contro il segno rosso sul ricevitore: la spia verde si accende, seguita dalla spia rossa.
2. Quando si accende la luce rossa, allontanare il trasmettitore dal ricevitore. Il ricevitore smette di lampeggiare.

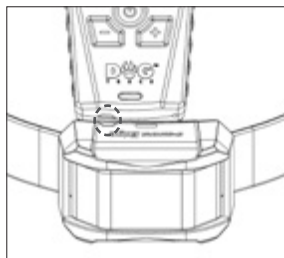

**IMPORTANTE:** quando si accende o si spegne il ricevitore, è sufficiente tenere il bersaglio del trasmettitore contro quello del ricevitore per circa 1 secondo. Se si tengono insieme i bersagli per più di 5 secondi, il ricevitore entra in modalità di accoppiamento trasmettitore/ricevitore. Questa modalità è indicata dal lampeggiare alternato delle spie verde e rossa. In questo caso, seguire la procedura descritta nella sezione 7.4 Accoppiamento del trasmettitore con il ricevitore.

#### 7.4 Accoppiamento del trasmettitore con il ricevitore

Affinché il trasmettitore (dispositivo portatile) possa comunicare con il ricevitore (collare), i due dispositivi devono essere accoppiati. Quando si acquista un set di ricevitore e trasmettitore d-control, l'accoppiamento non è necessario: il set è già accoppiato in fabbrica. L'accoppiamento è necessario quando si acquista un altro collare o un nuovo trasmettitore. È possibile accoppiare fino a sei collari a un trasmettitore e due trasmettitori a un collare contemporaneamente.

**Innanzitutto, è necessario impostare il numero di posizioni desiderato sul trasmettitore per accoppiare i collari:**

1. Tenendo premuto contemporaneamente ◀ e ▶, sul display lampeggerà il numero di posizioni attualmente impostato.
2. Utilizzare i pulsanti + / - per impostare il numero di posizioni desiderato per l'accoppiamento dei collari che si desidera utilizzare sul trasmettitore.
3. Confermare la selezione premendo brevemente il tasto ⏻.

Utilizzare i pulsanti ◀/▶ per selezionare le posizioni dei collari (a seconda delle impostazioni, da 1 a 6). Ora è possibile iniziare ad accoppiare i collari con il trasmettitore. Il collare che si desidera accoppiare **deve essere spento**.

4. Utilizzare i pulsanti ◀ / ▶ del telecomando per selezionare la posizione alla quale si desidera accoppiare il collare.
5. Posizionare il segno rosso sul fondo del trasmettitore contro il segno rosso sul ricevitore per 5 secondi (come se si accendesse il ricevitore - vedere l'illustrazione nel capitolo 7.3). La spia rossa si accende, seguita dalla spia verde.
6. Dopo 5 secondi, le spie verde e rossa lampeggiano alternativamente.
7. A questo punto, premere il pulsante  sul trasmettitore.

Per accoppiare altri collari, è sufficiente utilizzare i pulsanti ◀ / ▶ per selezionare un'altra posizione sul telecomando e ripetere la procedura dal punto 5.

**NOTA:** il collare rimane in modalità di accoppiamento solo per 15 secondi. Se le luci verde e rossa smettono di lampeggiare alternativamente prima di premere il pulsante , è necessario ripetere la procedura di accoppiamento - punti da 5 a 7. L'accoppiamento può essere effettuato a una distanza limitata tra il trasmettitore e il collare (fino a circa 3 m).

#### 7.5 Accoppiamento di un secondo trasmettitore a un ricevitore

2 trasmettitori (telecomandi) possono essere accoppiati a un ricevitore e un ricevitore può avere due posizioni su un trasmettitore. Il collare a cui si vuole accoppiare il secondo trasmettitore **deve essere acceso**.

1. Utilizzare i pulsanti ◀ / ▶ per selezionare la posizione del trasmettitore a cui si desidera accoppiare il collare.
2. Posizionare il segno rosso sul fondo del trasmettitore contro il segno rosso sul ricevitore per 5 secondi (come per l'accensione del ricevitore, come mostrato nel capitolo 7.3). Si accende il luz verde e poi quello rosso.

3. Dopo 5 secondi, le spie verde e rossa lampeggiano alternativamente.
4. Premere il pulsante  sul trasmettitore.

**ATTENZIONE:** se si esegue l'accoppiamento del collare in base al capitolo 7.4 - il collare è stato accoppiato prima dell'inizio dell'accoppiamento, il secondo trasmettitore accoppiato viene automaticamente cancellato dal collare.

**SUGGERIMENTO:** è possibile accoppiare 2 posizioni di un trasmettitore a un collare seguendo la procedura descritta nel capitolo 7.5. Ad esempio, ho 5 cani accoppiati nelle posizioni da 1 a 5. Nella posizione 6 posso accoppiare tutti e 5 i cani secondo la procedura descritta nel capitolo 7.5 e chiamare tutti i cani contemporaneamente. Nella posizione 6 posso accoppiare tutti e 5 i cani secondo la procedura descritta nel capitolo 7.5 e quindi posso chiamare tutti i cani contemporaneamente premendo un solo tasto.

## 7.6 Scelta dei punti di contatto

Per garantire la trasmissione degli impulsi di stimolazione dal ricevitore alla pelle del cane, vengono utilizzati punti di contatto in plastica con punte in acciaio inossidabile. Ogni confezione ne contiene due tipi. Se il cane ha il pelo corto, utilizzare le punte di contatto corte. Se il cane ha un pelo più lungo o più folto, utilizzare le punte di contatto più lunghe. Avvitare le punte di contatto sul ricevitore (vedi figura 3/3 a pagina 2). Serrare i punti di contatto a mano. Non utilizzare pinze o altri strumenti per serrarli, per evitare di danneggiare irreparabilmente il prodotto.

**SUGGERIMENTO:** se il pelo del cane è troppo lungo, è possibile utilizzare punti di contatto con una lunghezza di 20 mm. Se il cane ha la pelle secca, è possibile lubrificare la pelle dove i punti di contatto toccano la pelle con vasellina medica, olio idratante, ecc. Ciò garantirà una migliore trasmissione degli impulsi di stimolazione.

## 7.7 Montaggio del collare di addestramento

La cinghia (collare) a cui è attaccato il ricevitore deve essere stretta per garantire un buon contatto tra i punti di contatto del ricevitore e la pelle del cane. Si raccomanda di applicare il collare quando il cane è alcato. Il collare con il ricevitore è stretto se è possibile inserire due dita tra il collare e il collo del cane. Se il cane ha un pelo lungo o folto, si consiglia di tagliare il pelo nel punto in cui i punti di contatto toccano la pelle o di scegliere un tipo di punti di contatto più lunghi.

**AVVERTENZA:** se il collare è troppo allentato, il ricevitore può muoversi e lo sfregamento ripetuto può irritare la pelle del cane. Inoltre, non è garantito un contatto affidabile dei punti di contatto con la superficie cutanea e quindi non è assicurato il corretto funzionamento del collare di addestramento. Si sconsiglia di lasciare il collare al cane per diverse ore nello stesso posto, poiché ciò potrebbe causare irritazioni cutanee. Se il cane deve indossare il collare per lunghi periodi di tempo, cambiare regolarmente la posizione del ricevitore sul collare. Un collare con il ricevitore troppo stretto può causare vesciche sulla pelle in corrispondenza dei punti di contatto. In tal caso, non utilizzare il collare di addestramento fino alla scomparsa di tutti i segni di irritazione.









## 8. COME UTILIZZARE IL COLLARE DI ADEDESTRAMENTO - BASE

- Un importante prerequisito per l'utilizzo di un collare da addestramento è che il conduttore abbia una conoscenza di base dell'addestramento dei cani.
- Se non avete queste conoscenze, vi consigliamo di rivolgervi a un centro di addestramento, a un club cinofilo o a una scuola cinofila per imparare la comunicazione di base con il vostro cane.
- Si può iniziare a usare il collare con un cucciolo di sei mesi che ha già completato l'addestramento di base "SIT", "DOWN", "STAY" o almeno "FUU", "DON'T"....
- Esponete questi comandi insieme al segnale sonoro del collare di addestramento per stabilire il collegamento tra i due.
- Un comando deve sempre essere seguito da una ricompensa o almeno da una lode, in modo che il cane segua volentieri i vostri comandi e sviluppi il desiderio di compiacervi.
- Non bisogna dare per scontato il comando e punire la disobbedienza: il cane perderà ben presto l'interesse per voi.
- Se non siete sicuri che il cane obbedisca al richiamo, iniziate l'addestramento con una linea odorosa, ad esempio.
- Il cane dovrà abituarsi al collare: lasciateglielo indossare per qualche giorno, ma non usatelo in modo tale da non far associare al collare la scossa.
- Un addestramento positivo ed efficace richiede tempo: prendetevi tutto il tempo necessario!
- Scegliete un ambiente familiare, un luogo a cui il cane è abituato.
- Scegliere il momento giusto per premere il pulsante: nel momento esatto in cui il cane fa qualcosa di sbagliato.
- In caso di problemi e per ulteriori consigli, non esitate a contattare un addestratore professionista.

## 9. FUNZIONI DEL TRASMETTITORE

Prima di utilizzare il tasto  /  /  utilizzare i pulsanti  /  per selezionare i collari da 1 a 6 a cui si desidera inviare il comando.

### 9.1 Acustica

Il ricevitore nel collare del cane inizia a emettere un segnale acustico (suono). Questo comando può precedere l'impulso di stimolazione ed è un avvertimento molto efficace. Il segnale acustico può essere utilizzato al posto del comando A ME / ALLA GAMBA, in questo caso sostituisce il fischio, il cui volume è sempre percepito dal cane allo stesso modo. È molto importante utilizzare il segnale acustico sempre allo stesso modo per non confondere il cane.



### 9.2 Stimolazione breve (N) / lunga (C)

Questa funzione consente al ricevitore di attivare le correzioni sotto forma di un impulso di stimolazione sicuro trasmesso da due punti di contatto.

Il significato degli impulsi di stimolazione non è quello di fare del male al cane. L'impulso è molto sgradevole per il cane, che quindi farà presto il collegamento tra il comando orale, il segnale acustico e la sensazione sgradevole nel collo. Con il tempo questi impulsi di stimolazione saranno ridotti al minimo, poiché il cane li assocerà molto bene alla disobbedienza al vostro comando.

La spia rossa del ricevitore si accende durante l'emissione dell'impulso di stimolazione.

### Selezione del livello di stimolazione

È importante scegliere l'intensità corretta dell'impulso di stimolazione per il cane, in modo da poterlo regolare con precisione su 30 livelli. Poiché ogni cane ha una sensibilità diversa, è impossibile calcolare in anticipo il livello di impulso corretto. Utilizzare i pulsanti  / 

del telecomando per regolare il livello di impulso. Iniziate dai livelli più bassi. Se il cane non risponde a un basso livello di stimolazione, aumentarlo gradualmente fino a quando non si nota una leggera risposta. L'impulso di stimolazione non deve mai provocare dolore o paura nel cane.

### **Commutazione dell'impulso di stimolazione breve/lungo**

**N breve (NICK)** - l'impulso di stimolazione dura solo 0,5 secondi, indipendentemente dal tempo di mantenimento del pulsante.

**C lungo (CONTINUES)** - il ricevitore emette un impulso di stimolazione finché non si continua a premere il pulsante del telecomando, ma per motivi di sicurezza il tempo massimo è limitato a otto secondi.

Per passare da un impulso di stimolazione lungo **C** a un impulso di stimolazione breve **N**, è necessario impostare l'impulso sul livello 0 utilizzando il pulsante **-**. Quindi, premendo ripetutamente **-**, si passa da **C** a **N** e viceversa. Dopo il **C/N** desiderato, utilizzare nuovamente il pulsante **+** per impostare il livello di impulsi di stimolazione desiderato.

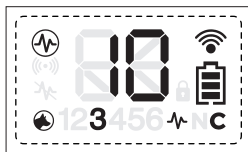

### **9.3 Comando rinforzo opzionale /vibrazioni**

Il pulsante opzionale può avere una funzione di incremento preimpostata o una funzione di vibrazione.

**La funzione Boost** consente di preimpostare un livello di impulso di stimolazione diverso (in genere da 3 a 5 gradi in più) rispetto a quello impostato sul pulsante . Questa funzione può essere utilizzata per risolvere situazioni di crisi quando il cane non risponde al comando standard .

**La funzione di vibrazione** è particolarmente utile per attirare l'attenzione di cani sensibili o per addestrare cani udilesi. Fornisce un richiamo discreto ai non udenti. Offre la possibilità di allontanare il cane da un'attività indesiderata utilizzando l'elemento sorpresa. Ogni modalità di vibrazione può indicare un comando diverso.

### **Configurazione opzionale dei pulsanti:**

1. Utilizzare i pulsanti / per selezionare il collare per il quale si desidera impostare il pulsante .
2. Tenere premuto uno dei pulsanti per selezionare il cane o . Il numero del cane e l'impostazione precedente lampeggiano.
3. Per selezionare la vibrazione, premere ripetutamente **-** fino a raggiungere il livello 0. Al posto di 0 apparirà la lettera "V" (vibrazione).
4. Se si desidera avere una funzione di potenziamento sul pulsante , utilizzare i pulsanti **+** / **-** per selezionare il livello di impulso di stimolazione che si desidera impostare su questo pulsante.
5. Premendo brevemente il tasto si torna alla schermata principale.
6. Per controllare (solo quando non si indossa il collare), premere il pulsante opzionale e il display mostrerà l'impostazione corrente (V o il livello impostato per la funzione Boost).



### **9.4 Disattivazione della funzione di impulso di stimolazione**

Se non si desidera utilizzare le funzioni di stimolazione a impulsi e si dispone di un collare con correzione solo acustica (suono) e vibratoria, le funzioni a impulsi possono essere completamente disattivate.

La disattivazione degli impulsi di stimolazione viene impostata separatamente per ciascun

collare accoppiato.

1. Utilizzare i pulsanti ◀ / ▶ per selezionare il collare di cui si desidera disattivare l'impulso di stimolazione.
2. Premere ripetutamente il pulsante — del trasmettitore per impostare l'impulso di stimolazione sul livello 0.
3. Dopo aver impostato il livello 0, premere nuovamente il pulsante e tenerlo premuto per circa 3 secondi. Sul display del trasmettitore apparirà il simbolo .

In questa modalità, la funzione dei pulsanti  e  passa alla funzione di vibrazione.

È possibile impostare diversi tipi di vibrazione per il pulsante  utilizzando i pulsanti + / -

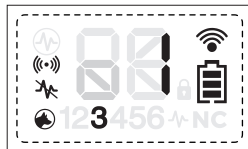

Livello	Tipo di vibrazione
1	1 vibrazione
2	2 vibrazioni
3	3 vibrazioni
4	Vibrazione intermittente



Il pulsante  ha una funzione di vibrazione quando si tiene premuto il pulsante.

Per tornare alla modalità classica con l'opzione impulsi di stimolazione, selezionare il livello di vibrazione 1 con il pulsante —, quindi tenere premuto il pulsante — per 3 secondi. Il trasmettitore vibra brevemente e si attiva la funzione di impulso di stimolazione.

### 9.5 Disattivazione della risposta alle vibrazioni del trasmettitore

Il trasmettitore è impostato in fabbrica per vibrare quando si premono i pulsanti. Per disattivare questa funzione, tenere premuti contemporaneamente i pulsanti — e +. Il trasmettitore vibrerà brevemente. Seguire la stessa procedura per attivare la risposta alla vibrazione.

### 9.6 Bloccaggio sicuro della manopola di regolazione

I pulsanti di impostazione possono essere bloccati per evitare che vengano premuti accidentalmente. Per bloccarli/sbloccharli, fare rapidamente doppio clic sul pulsante . Quando è bloccato, sullo schermo apparirà il simbolo  - Figura 2/8 a pagina 2.

## 10. PER OTTENERE I MIGLIORI RISULTATI

### 10.1 Portata massima tra trasmettitore e ricevitore

La portata massima tra il trasmettitore e il ricevitore dipende da diversi fattori: condizioni atmosferiche, terreno, vegetazione, ecc. Per garantire la massima portata del dispositivo:

- Non coprire l'antenna sulla parte superiore del trasmettitore.
- Tenere il trasmettitore in verticale lontano dal corpo e con il braccio esteso sopra la testa quando si trasmette il comando.
- Controllare la batteria del trasmettitore e del ricevitore e sostituirla se necessario.

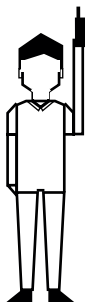

PORTATA MASSIMA

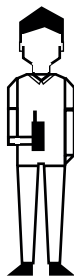

PORTATA TIPICA

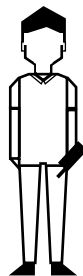

PORTATA MINIMA

## 10.2 Uso del collare di addestramento in inverno

Quando si utilizza un collare da addestramento in inverno, è importante tenere conto di quanto segue:

- La bassa umidità provoca una minore conduttività della pelle. Pertanto, è necessario garantire una migliore conduttività tra i punti di contatto del ricevitore e la pelle del cane. Ciò può essere ottenuto lubrificando la pelle del cane nel punto in cui i punti di contatto del ricevitore toccano la pelle.
- Pelo del cane più spesso: quando si applica il collare di addestramento, è necessario stringerlo per garantire un contatto permanente dei punti di contatto con la pelle del cane. Se il pelo è spesso, si consiglia di tagliare i peli dove i punti di contatto toccano la pelle o di scegliere un tipo di punti di contatto più lunghi.
- Cambiamento delle caratteristiche della batteria: quando le temperature scendono al di sotto 0 °C, la reazione chimica della batteria rallenta. Per garantire il mantenimento delle prestazioni degli impulsi ripetitivi (soprattutto ai livelli più alti), si consiglia di inserire una nuova batteria nel ricevitore per il programma invernale. Durante l'uso, monitorare costantemente le reazioni del cane e, se necessario, aumentare il livello dell'impulso di stimolazione di 1-2 gradi.

## 11. RISOLUZIONE DEI PROBLEMI

1. Leggere attentamente il manuale e verificare se il problema è dovuto a batterie scariche o a un uso improprio.
2. Verificare che le batterie siano inserite con la polarità corretta.
3. Se il trasmettitore non comunica con il ricevitore, provare ad accoppiare nuovamente i dispositivi - vedere il capitolo: 7.4 Accoppiamento di trasmettitore e ricevitore.
4. Il suo cane non sembrava rispondere agli stimoli:
  - Verificare nuovamente che la batteria del ricevitore non sia scarica.
  - Verificare il funzionamento del ricevitore con una lampada a guanto di prova (vedere la sezione 5 di questo capitolo).
  - Verificate di aver scelto la lunghezza corretta dei punti di contatto (capitolo 7.6 Scelta dei punti di contatto) e di aver fissato il contatto con la pelle del cane stringendo il collare (capitolo 7.7 Montaggio del collare di addestramento).
  - Se il cane ha la pelle secca, inumidirla (capitolo 7.7).

**5. Verifica del corretto funzionamento dell'impulso di stimolazione:**

Il corretto funzionamento del comando di impulso di stimolazione breve/lungo può essere verificato utilizzando la lampada spia di prova.

- Assicurarsi che il ricevitore sia spento.
- Collegare i pin della lampada a bagliore di prova a entrambi i punti di contatto: allentare i punti di contatto, inserirli sotto i pin del pressacavo per tenerli saldamente e serrare nuovamente i punti di contatto (vedere figura).
- Accendere il trasmettitore e il ricevitore.
- Premere il pulsante dell'impulso di stimolazione. Man mano che il livello dell'impulso di stimolazione aumenta, la luce della lampada di prova aumenta.

**6.** Se il problema persiste, contattare il proprio distributore.

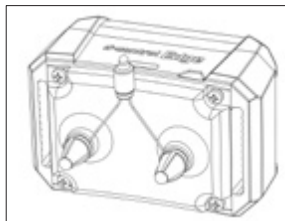

Posizione della lampada di prova

## 12. MANUTENZIONE

Non utilizzare mai detersivi chimici, solventi o sostanze volatili (diluenti, benzina o altri detersivi) per pulire il d-control. Utilizzare un panno morbido e umido e, se necessario, un detersivo neutro.

Il ricevitore (collare) è a tenuta stagna solo se la guarnizione è in buone condizioni. Per mantenere la tenuta, si consiglia di sostituire la guarnizione di gomma sotto il coperchio del ricevitore una volta all'anno. Assicurarsi inoltre di pulire e stringere correttamente la guarnizione dopo ogni cambio di batteria nel ricevitore e di serrare saldamente le viti. Tuttavia, serrare le viti solo con una forza ragionevole. Se non si utilizza il kit di addestramento per un periodo di tempo prolungato, rimuovere le batterie dal dispositivo.

## 13. SPECIFICHE TECNICHE

### Trasmettitore

Portata .....	250 / 450 / 650 m (a seconda del modello)
Alimentazione .....	Batteria al litio CR2 3V
Durata della batteria .....	Da 6 a 12 mesi (a seconda dell'uso e del modello)
Frequenza (potenza) .....	869,525 MHz (10/32/100 mW – a seconda del modello)
Antenna .....	integrato
Copertura .....	impermeabile
Temperatura di esercizio .....	da -10 °C a +50 °C
Peso .....	73 g (senza batterie)
Dimensioni .....	108 x 50 x 23 mm

### Ricevitore (collare)

Alimentazione .....	Batteria al litio CR2 3V
Durata della batteria .....	6 mesi a seconda dell'utilizzo
Antenna .....	integrato
Copertura .....	impermeabile
Circonferenza della cintura regolabile .....	circa 20-72 cm
Temperatura di esercizio .....	da -10 °C a +50 °C
Peso .....	53 g (senza cinturino e batteria)
Dimensioni .....	64 x 40 x 31 mm