



Edge

d-control Edge

Výcvikový obojek pro psy

Elektronisches Trainingshalsband

Electronic training collar

Collar electrónico de adiestramiento

Collier électronique de dressage

Elektromos tréning nyakörv

Collare elettronico di addestramento

Elektroniczna obroża treningowa

1. TRANSMITTER (HANDHELD DEVICE) – chapter 5.1

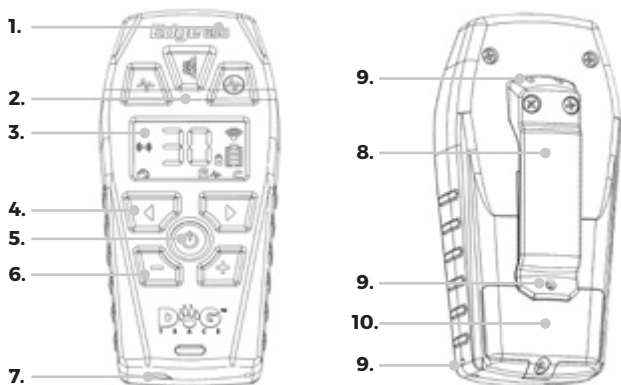

2. DISPLAY DESCRIPTION – chapter 5.2



3. RECEIVER (COLLAR) – chapter 5.3

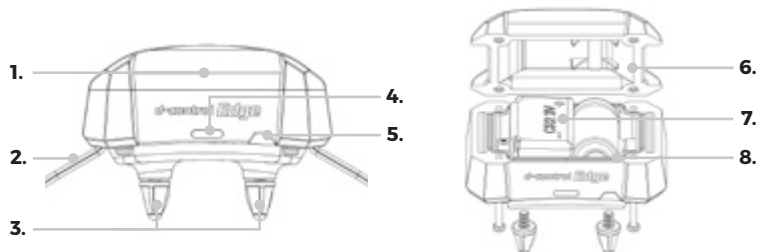

TARTALOM

1. Megfelelőségi nyilatkozat	59
2. Fontos tudnivalók	59
3. ECMA	59
4. Csomag tartalma / opcionális tartozékok	59
5. A készülék leírása	60
5.1 Adókészülék	60
5.2 LCD kijelző	60
5.3 Vevő	60
6. Adókészülék előkészítése	60
6.1 Az elem behelyezése (cseréje) az adóba	60
6.2 Az elem töltöttségi szintjének ellenőrzése az adóban	61
6.3 Az adó be-/kikapcsolása	61
7. A vevő előkészítése	61
7.1 Az elem behelyezése (cseréje) a vevőegységbe	61
7.2 Az elem töltöttségi szintjének ellenőrzése a vevőegységben	61
7.3 A vevőkészülék be-/kikapcsolása	61
7.4 Az adó és a vevő párosítása	62
7.5 Második adó csatlakoztatása a vevőhöz	62
7.6 Az érintkezési pontok kiválasztása	63
7.7 A nyakörv felszerelése	63
8. Hogyan kell használni a nyakörvet – alapszintű	64
9. Az adó funkciói	64
9.1 Hangjelzés	64
9.2 Rövid (N) / hosszú (C) stimulációs impulzus	64
9.3 Opcionális erősítő / rezgégomb	65
9.4 A stimulációs impulzus funkciójának kikapcsolása	65
9.5 Az adó rezgésérzékelés kikapcsolása	66
9.6 A beállítási gomb biztonságos lezárása	66
10. A legjobb eredmény elérése érdekében	66
10.1 Maximális hatótávolság az adó és a vevő között	66
10.2 Edzőnyakörv használata a téli időszakban	67
11. Hibaelhárítás	67
12. Karbantartás	67
13. Műszaki leírás	68
Garanciaakártya	92



dog training
basic commands

1. MEGFELELŐSÉGI NYILATKOZAT



A gyártó VNT electronics s.r.o. kijelenti, hogy a Dogtrace d-control Edge elektromos tréning nyakörv megfelel az Európa Tanács 2014/53/EU irányelvének, és megfelel az összes vonatkozó szabványnak. További információért kérjük, látogasson el a www.dogtrace.com weboldalra

2. FONTOS ÉRTESTÍTÉSEK

- Kérjük, használat előtt figyelmesen olvassa el a használati utasítást. Őrizze meg a használati utasítást a későbbi használatra.
- A d-control elektromos nyakörveket kizárólag állatok kiképzésére szánják. Tilos a tréning nyakörveket olyan módon használni, amely sérülést, fájdalmat vagy félelmet okozhat az állatnak.
- Ne használja az elektromos nyakörvet olyan kutyáknál, amelyek nincsenek jó fizikai állapotban (pl. szívproblémák, epilepszia stb.) vagy viselkedési problémákkal küzdenek (agresszív kutyák stb.).
- Ne hagyja a nyakörvet a kutyán napi 12 óránál hosszabb ideig. Az érintkezési pontok hosszan tartó érintkezése a kutya bőrével bőrirritációt okozhat. Ha ez megtörténik, ne használja a tréningnyakörvet, amíg az irritáció minden jele meg nem szűnik.
- Ne használjon elektromos nyakörv vevőegységgel ellátott nyakörvet pórázon való sétáltatáshoz vagy a kutya kikötéséhez. Az érintkezési pontok túlzott nyomást gyakorolnának a kutya nyakára, vagy a vevőegység készülékháza mechanikusan megsérülhet. Bármilyen probléma esetén és további tanácsokért forduljon bátran szakképzett kiképzőhöz.
- Ne helyezze az adót olyan tárgyak közelébe, amelyek érzékenyek a mágneses mezőkre, mert maradandó károsodást okozhat.
- A vevőkészülék és az adó elemeit legalább egyszer ki kell cserélni, még abban az esetben is, ha a terméket már hosszú ideje használják. Soha ne hagyjon lemerült elemet a készülékben – ez tönkretelheti a terméket.
- Szív működést támogató eszközzel (pacemaker, defibrillátor) rendelkező személynek megfelelő óvintézkedéseket kell tennie. d-control statikus elektromágneses mezőt bocsát ki.

3. ECMA

A VNT electronics s.r.o. aktív tagja az ECMA-nak (Electronic Collar Manufacture Association), amely a legmagasabb színvonalú elektronikai gyártókat képviseli. Kiképzési segédanyagok kutyák számára. Az egyesület minden tagjának célja, hogy minőségi és megbízható, az állat biztonságát tiszteletben tartó kiképzőrendszereket fejlesszen és állítson elő. További információért látogasson el a www.dogtrace.com vagy a www.ecma.eu.com.



4. CSOMAG TARTALMA / OPCIONÁLIS TARTOZÉKOK

A csomag tartalma

- Adókészülék (kézi eszköz)
- Vevő (nyakörv) nyakörvszíjjal
- Érintkezőkészlet – 2 db 10 mm, 2 db 15 mm
- 2 lítium elem CR2 3V
- Kapocs a jeladó övre akasztásához, 2 csavarral együtt
- Nyakpánt a jeladó nyakba akasztásához
- Teszt izzólámpa
- Használati utasítás

Külön megvásárolható tartozékok

- Érintkezési pontok 10/15/20 mm
- Műanyag dugók az érintkezési pontok helyettesítésére
- Csere tömítés a vevőegységhez
- Szótt/műanyag pántok különböző színekben

5. A ESZKÖZ LEÍRÁSA

5.1 Adókészülék (1. ábra a 2. oldalon)

1. Beépített antenna
2. Parancsgombok
3. LCD kijelző
4. Gombok a kutya kiválasztásához
5. Ki/be gomb
6. Gombok az ingerlés szintjének beállításához
7. A nyakörv párosítására szolgáló mágnes jelző piros jelzés
8. Övkapocs
9. Lyukak a nyakba akasztó rögzítésére
10. Az elemtartó fedele

5.2 LCD kijelző (2. ábra a 2. oldalon)

1. Stimulációs impulzusszint
2. Állítható gomb funkció – booster
3. Állítható gomb funkció – rezgés
4. Stimulációs impulzus kikapcsolva
5. Kutyaaválasztás
6. Parancsátviteli jelző
7. Az elem állapotának kijelzése
8. A beállítási gombok biztonságos lezárása
9. Hosszú (C) / rövid (N) stimulációs impulzus

5.3 Vevő (3. ábra a 2. oldalon)

1. Beépített antenna
2. Szíj
3. Érintkező pontok
4. Jelzőfények
5. Piros jelölés a mágnes kapcsolóhoz (nyakörv be/ki)
6. Az elemtartó fedele
7. Az elem polaritásának jelölése
8. Pecsétek

6. ADÓ ELŐKÉSZÍTÉSE

6.1 Az elem behelyezése (cseréje) az adóba





1. A hátuljánál csavarja ki az elemtartó fedelének csavarját egy csillagfejű csavarhúzóval – 1/10. ábra a 2. oldalon.
2. Helyezzen be egy CR2 3V-os elemet a megfelelő polaritással (az elemtartóban jelzett polaritás).
3. Illessze be az elemtartó fedelét, és csavarja be a csavart megfelelő erővel..

6.2 Az elem töltöttségi szintjének ellenőrzése az adóban

A z elem állapotának ellenőrzésére az LCD kijelzőn megjelenő elem állapotjelző szolgál. Ha az elem lemerült, helyezzen be egy új CR2 elemet az adóba.

6.3 Az adó be-/kikapcsolása

Nyomja meg a  gombot 1 másodpercig az adó be- vagy kikapcsolásához.

Az elem állapota	Adókészülék
100%	
60%	
30%	
10%	

7. VEVŐKÉSZÜLÉK ELŐKÉSZÍTÉS

7.1 Az elem behelyezése (cseréje) a vevőegységbe

1. Egy csillagfejű csavarhúzóval távolítsa el a vevőegység alján lévő 4 csavart, és vegye le a fedelet (3. ábra a 2. oldalon).
2. Helyezzen be egy CR2 3 V-os lítium elemet a megfelelő polaritással.
3. Ellenőrizze, hogy a tömítés megfelelően ül-e a befogadó hornyában. Ha szennyeződés van a gumitömítésen, tisztítsa meg. 4. Szerelje fel a vevőegység fedelét, és csavarja be mind a 4 csavart megfelelő erővel.

7.2 Az elem töltöttségi szintjének ellenőrzése a vevőegységben

A vevőkészülék oldalán található elemjelző lámpák (LED-ek) a vevőkészülékben lévő elem ellenőrzésére szolgálnak (lásd a 3/4. ábrát a 2. oldalon).

Ha az elem gyenge vagy teljesen lemerült, helyezzen be egy új CR2 3V lítium elemet a vevőegységbe.

Az elem állapota	Vevő
100%	Zöld jelzőfény
35%	Egyidejű zöld és piros jelzőfény
20%	Piros jelzőfény

7.3 A vevőkészülék be-/kikapcsolása

A vevőkészülék be- és kikapcsolására mágneses kapcsolórendszert használunk, amely egy mágnes oda érintésével aktiválható. A mágnes az adó alján található, piros jellel jelölve .

Bekapcsolás:

1. Helyezze az adó piros jelét a vevő piros jeléhez – a piros led jelzőfény kigyullad, majd a zöld jelzőfény következik.
2. Amikor a zöld fény kigyullad, távolítsa el az adót a vevőtől. A zöld fény villogni kezd.

Kikapcsolás:

Kikapcsoláskor kövesse ugyanazt az eljárást, mint a vevőegység bekapcsolásakor.

1. Helyezze az adó piros jelét a vevő piros jeléhez – a zöld jelzőfény kigyullad, majd a piros jelzőfény következik.
2. Amikor a piros lámpa kigyullad, távolítsa el az adót a vevőtől. A vevőkészülék villogása megszűnik.

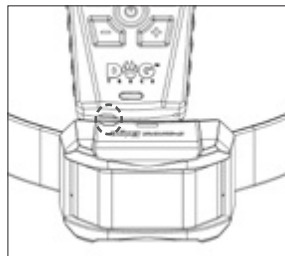

FONTOS: Be- és kikapcsoláskor egyszerűen tartsa az adó piros jelét a vevő piros jeléhez kb. 1 másodpercig. Ha a céltárgyakat 5 másodpercnél hosszabb ideig tartja egymás mellett, a vevő átvált adó-vevő párosítási üzemmódba. Ezt az üzemmódot a zöld és piros jelzőfények váltakozó villogása jelzi. Ha ez bekövetkezik, kövesse a 7.4 Az adó és a vevő párosítása című fejezetben leírt lépéseket.

7.4 Az adó és a vevő párosítása

Ahhoz, hogy az adó (kézi eszköz) kommunikálni tudjon a vevővel (nyakörv), párosítani kell őket. Ha d-control vevő és adó készletet vásárol, nincs szükség párosításra – a készlet már gyárilag párosítva van. A párosítás akkor szükséges, ha másik nyakörvet vagy új jeladót vásárol. Egy adóhoz legfeljebb hat nyakörv párosítható, egy nyakörvhöz pedig egyszerre két adó párosítható.

Először is be kell állítania a kívánt számú pozíciót az adón a nyakörvek párosításához:

1. Egyszerre nyomja meg hosszan a ◀ és a ▶ gombokat, és az aktuálisan beállított pozíciók száma villogni fog a kijelzőn.
2. A + / – gombok segítségével állítsa be a kívánt számú pozíciót a kívánt nyakörvek párosításához az adón.
3. Erősítse meg a választást a ⏏ gomb rövid megnyomásával.

A ◀ / ▶ gombok segítségével válasszon a nyakörv pozíciók között (a beállításoktól függően – 1-6. nyakörv). Most már elkezdheti a nyakörvek párosítását az adóval. A párosítani kívánt nyakörvnek **ki kell lennie kapcsolva**.

4. A távvezérlő ◀ / ▶ gombjaival válassza ki azt a pozíciót, amelyhez a nyakörvet párosítani kívánja.
5. Helyezze az adó alján lévő piros jelet 5 másodpercre a vevőegység piros jeléhez (hasonlóan a vevőegység bekapcsolásához – lásd a 7.3. fejezetben található ábrát). A piros jelzőfény kigyullad, majd a zöld jelzőfény következik.
6. 5 másodperc múlva a zöld és a piros jelzőfény felváltva villog.
7. Most nyomja meg az ⏏ gombot a távirányítón (adón).

További nyakörvek párosításához egyszerűen használja a ◀ / ▶ gombokat a távvezérlőn egy másik pozíció kiválasztásához, és ismételje meg az eljárást az 5. lépéstől kezdve.

MEGJEGYZÉS: A nyakörv csak 15 másodpercig marad párosítási üzemmódban. Ha a zöld és a piros lámpa nem villog felváltva, mielőtt megnyomná ⏏ a gombot, meg kell ismételni a párosítási eljárást – 5-7. pont. A párosítás az adó és a nyakörv közötti korlátozott távolságban (kb. 3 m-ig) végezhető el.

7.5 Második adó párosítása egy vevőhöz

Egy vevőegységhez 2 adó (távirányító) párosítható, és egy vevőegységhez egy adóegység két pozíciója is tartozhat. A nyakörvnek, amelyhez a második adót párosítani szeretné, **be kell lennie kapcsolva**.

1. A ◀ / ▶ gombok segítségével válassza ki az adó azon pozícióját, amelyhez a nyakörvet párosítani kívánja.
2. 5 másodpercre helyezze az adó alján lévő piros jelet a vevőn lévő piros jelhez (hasonlóan a vevő bekapcsolásához – a 7.3. fejezetben leírtak szerint). A zöldje Izófény kigyullad, majd a piros jelzőfény következik.
3. 5 másodperc múlva a zöld és a piros jelzőfény felváltva villog.
4. Nyomja meg az adó ⏏ gombját.

FIGYELMEZTETÉS: Ha a nyakörv párosítását a 7.4. fejezet szerint végzi - a nyakörv kikapcsol, mielőtt a párosítás megkezdődik, a párosított második adó automatikusan törlődik a nyakörvről.

TIPP: Egy adó 2 pozíciója párosítható egy nyakörvhöz a 7.5. fejezetben leírt eljárás szerint. Ez a funkció arra használható, hogy egyidejűleg több kutyát hívjon egy parancssal - például 5 kutyát párosítottam az 1-5. pozíciókhoz. A 6. pozícióban mind az 5 kutyát párosíthatom a 7.5. fejezetben leírt eljárás szerint, és így egy gombnyomással egyszerre is hívhatom az összes kutyát.

7.6 Az érintkezési pontok kiválasztása

A stimulációs impulzusoknak a vevőegységből a kutya bőrére történő átvitelének biztosítása érdekében rozsdamentes acél hegyekkel ellátott műanyag érintkezési pontokat használnak. Minden csomag két típust tartalmaz. Ha a kutyája rövid szőrű, használja a rövid kontaktpontokat. Ha kutyája hosszabb vagy vastagabb szőrzettel rendelkezik, válassza a hosszabb kontaktpontokat. Csavarozza az érintkezési pontokat a vevőegységre - lásd a 3/3. ábrát a 2. oldalon. Kézszel húzza meg az érintkezési pontokat. Ne használjon fogót vagy más szerszámot a meghúzáshoz, mert helyrehozhatatlan károkat okozhat a termékben.

TIPP: Ha a kutya szőre túl hosszú, akkor 20 mm hosszúságú kontaktpontokat is használhat. Ha a kutya bőre száraz, akkor lehetőség van arra, hogy a bőrt, ahol az érintkezési pontok érintkeznek a bőrrel, orvosi vazelinnel, hidratáló olajjal stb. kenje be. Ez biztosítja a stimulációs impulzusok jobb átvitelét.

7.7 A nyakörv felszerelése

A szíjat (nyakörvet), amelyre a vevőegységet rögzítették, meg kell húzni, hogy a vevőegység érintkezési pontjai és a kutya bőre jól érintkezzenek egymással. A nyakörvet akkor ajánlott felhelyezni, amikor a kutya álló helyzetben van. A nyakörv a vevővel akkor van megfelelően meghúzva, ha 2 ujját a nyakörv és a kutya nyaka közé tudja helyezni. Ha a kutyának hosszú vagy vastag szőre van, célszerű levágni a szőrt ott, ahol az érintkezési pontok a bőrhöz érnek, vagy hosszabb típusú érintkezési pontot választani.



FIGYELMEZTETÉS: Ha a nyakörv túl laza, a vevő valószínűleg elmozdul, és az ismételt dörzsölés irritálhatja a kutya bőrét. sőt, az érintkezési pontok megbízható érintkezése a bőrfelülettel nem biztosított, és így a tréningnyakörv megfelelő működése sem biztosított. Nem javasoljuk, hogy a nyakörvet több órán keresztül ugyanazon a helyen hagyja a kutyáján, mivel ez bőrirritációt okozhat. Ha a kutyának hosszú ideig kell viselnie a nyakörvet, rendszeresen változtassa a nyakán lévő vevőegység helyzetét. A túlságosan meghúzott vevővel ellátott nyakörv hólyagokat okozhat a bőrön, ahol az érintkezési pontok összeérnek. Ha ez megtörténik, ne használja a tréningnyakörvet, amíg az irritáció minden jele el nem tűnik.



8. HOGYAN KELL HASZNÁLNI A NYAKÖRVEET - ALAP TRÉNING

- A tréningnyakörv használatának fontos előfeltétele, hogy a tréner rendelkezzen alapvető ismeretekkel a kutyakiképzésről.
- Ha nem rendelkezik ilyen ismeretekkel, javasoljuk, hogy forduljon egy kiképzőközponthoz, kennelklubhoz vagy kutyaiskolához, hogy megtanulja az alapvető kommunikációt kutyájával.
- A nyakörv használatát egy hat hónapos kölyökkutyával kezdheti, aki már elvégezte az alap kiképzést: "Ül", "Fekszik", "Marad" vagy legalább a "Fűj", "Ne"....
- Követelje meg tőle ezeket a parancsokat a nyakörv hangjelzésével együtt, hogy a kutya kapcsolatot teremtsen a kettő között.
- A parancsot mindig jutalomnak vagy legalább dicséretnek kell követnie, hogy a kutya szeresse követni a parancsait, és egyre jobban vágyjon arra, hogy a kedvében járjon.
- Nem szabad magától értetődőnek venni a parancsot, és büntetni az engedetlenséget – a kutya hamar elveszíti az érdeklődését.
- Ha nem biztos benne, hogy a kutya engedelmeskedni fog a hívásnak, kezdje a kiképzést például egy nyomkövető vonalon.
- A kutyának meg kell szoknia a nyakörvet; hagyja, hogy a kutya néhány napig viselje a nyakörvet, de ne használja úgy, hogy ne lássa azonnal az összefüggést a nyakörv és a hatások között.
- A pozitív és hatékony képzéshez idő kell – szánjon rá időt!
- Válasszon egy ismerős környezetet, egy olyan helyet, amelyet a kutya megszokott.
- Válassza ki a megfelelő pillanatot a gomb megnyomásához – pontosan abban a pillanatban, amikor a kutya valami rosszat csinál.
- Bármilyen probléma esetén és további tanácsokért forduljon bátran egy szakképzett edzőhöz.

9. A ADÓ FUNKCIÓ

A parancsgomb  /  /  használata előtt először a  /  gombokkal ki kell választania az 1-től 6-ig terjedő nyakörvet, amelyre a parancsot el akarja küldeni.

9.1 Hangjelzés

A kutya nyakörvén lévő vevőegység hangjelzést (hangjelzést) kezd kibocsátani. Ez a parancs megelőzheti az ingerlő impulzust, és nagyon hatékony figyelmeztetés. Az hangjelzés a HOZZÁM / LÁBHOZ parancs helyett is használható, ebben az esetben helyettesíti a sípszót, amelynek hangerejét a kutya mindig ugyanúgy érzékeli. Nagyon fontos, hogy a hangjelzést mindig ugyanúgy használjuk, hogy ne zavarjuk össze a kutyát.

9.2 Rövid (N) / hosszú (C) stimulációs impulzus

Ez a funkció lehetővé teszi, hogy a vevő két érintkezési ponton keresztül továbbított biztonságos stimulációs impulzus formájában aktiválja a korrekciókat.

A tompító impulzusok értelme nem az, hogy a kutyát bántásák. Az impulzus nagyon kellemetlen a kutya számára, ezért hamarosan kapcsolatot fog teremteni a szóbeli parancs, a hangjelzés és a nyakában lévő kellemetlen érzés között. Ezek az ingerületimpulzusok idővel minimálisra csökkennek, mivel a kutya nagyon jól fogja társítani őket a parancsmegtagadással. A vevőegységen lévő piros jelzőfény világít az ingerlő impulzus kibocsátása közben.

Stimulációs szint kiválasztása

Fontos, hogy a kutya számára megfelelő intenzitású stimulációs impulzust válasszon, ezért 30 fokozatban állítható. Mivel minden kutya más-más érzékenységgű, lehetetlen előre megbecsülni a megfelelő impulzusszintet. A távirányító / gombjaival állíthatja be az impulzusszintet. Kezdje a legalacsonyabb szintekkel. Ha a kutya nem reagál az alacsony

ingerlési szintre, fokozatosan növelje azt, amíg enyhe reakciót nem tapasztal. Az ingerlő impulzus soha nem okozhat fájdalmat vagy félelmet a kutyában.

Rövid/hosszú stimulációs impulzus átkapcsolása

Rövid N (NICK) – a stimulációs impulzus csak 0,5 másodpercig tart, függetlenül a gomb nyomási idejétől.

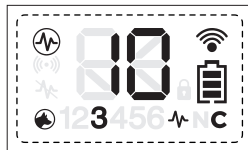

Hosszú C (CONTINUES) – a vevőegység addig bocsát ki stimulációs impulzust, amíg a távirányítón lévő gombot nyomja, de biztonsági okokból a maximum hossza nyolc másodpercre van korlátozva.

A hosszú **C** stimulációs impulzusról a rövid **N** stimulációs impulzusra való átváltáshoz az impulzust a **–** gomb segítségével 0 szintre kell állítani. Ezután a **–** ismételt megnyomásával elkezdi **C-ről N-re** és fordítva váltani. A kívánt **C/N** beállítás után a **+** gombbal ismét állítsa be a kívánt stimulációs impulzusszintet.











9.3 Opcionális erősítő / rezgégomb

Az opcionális gombnak lehet előre beállított booster funkciója vagy rezgés funkciója.

A booster funkció lehetővé teszi, hogy a  gombon beállított ingerlési impulzus szintjétől eltérő (általában 3-5 fokkal magasabb) szintet állítson be. Ez a funkció használható krízishelyzetek megoldására, amikor a kutya nem reagál a standard parancsra .

A rezgés funkció különösen hasznos az érzékeny kutyák figyelmének felkeltésére vagy a hallásproblémákkal küzdő kutyák kiképzésére. A süketek számára diszkrét hívást biztosít. Lehetőséget biztosít arra, hogy a meglepetés erejével megzavarja a kutyát a nem kívánt tevékenységtől. Minden egyes rezgési mód más-más parancsot jelenthet.



Választható gombbeállítások:

1. A  /  gombokkal válassza ki azt a nyakörvet, amelyre a  gombot szeretné beállítani.
2. A kutya kiválasztásához tartsa hosszan lenyomva az egyik gombot  vagy . A kutya száma és a z előző beállítás villogni fog.
3. rezgés kiválasztásához nyomja meg többször a **–** gombot, amíg el nem éri a 0. szintet. A 0 helyett a "V" betű (rezgés) jelenik meg a kijelzőn
4.  Ha a gombon booster funkciót szeretne, akkor a **+** / **–** gombok segítségével válassza ki az ezen a gombon beállítandó stimulációs impulzus szintjét.
5. A  gomb rövid megnyomásával visszatérhet a főképernyőre.
6. Az ellenőrzéshez (csak akkor, ha nincs nyakörv a kutyán), nyomja meg az opcionális gombot , és a kijelzőn megjelenik az aktuális beállítás (vagy V, vagy a booster funkcióhoz beállított szint).





9.4 A stimulációs impulzus funkciójának kikapcsolása

Ha nem kívánja használni a stimulációs impulzusfunkciókat, és csak akusztikus (hang) és rezgéskorrektívál rendelkező nyakörvvel rendelkezik, az impulzusfunkciók teljesen kikapcsolhatók.

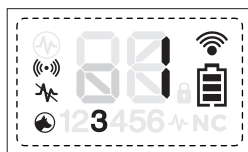
A stimulációs impulzus kikapcsolása minden egyes párosított nyakörv esetében külön-külön állítható be.



1. A  /  gombok segítségével válassza ki azt a nyakörvet, amelynél ki szeretné kapcsolni a stimulációs impulzust.
2. Nyomja meg ismételtén a **–** gombot az adón, hogy a stimulációs impulzust a 0. szintre állítsa.
3. A 0. szint beállítása után nyomja meg ismét a **–** gombot, és tartsa lenyomva körülbelül 3 másodpercig. A jeladó kijelzőjén a következő szimbólum jelenik meg .





Ebben az üzemmódban a  és a  gombok funkciója a vibrációs funkcióra változik. Különböző rezgéstípusok állíthatók be a  gombra a  /  gombok segítségével:

Szint	A rezgés típusa
1	1 rezgés
2	2 rezgés
3	3 rezgés
4	Időszakos rezgés



A  gomb rezgés funkcióval rendelkezik, amíg a gombot lenyomva tartják.

A klasszikus üzemmódba való visszatéréshez a stimulációs impulzus opcióval válassza ki az 1. rezgésszintet a  gombbal, majd tartsa lenyomva a  gombot 3 másodpercig. Az adó rövid ideig rezegni fog, és a stimulációs impulzus funkció aktiválódik.

9.5 Az adó rezgésérzékelés kikapcsolása

Az adó gyárilag úgy van beállítva, hogy a gombok megnyomásakor rezegjen. A funkció kikapcsolásához tartsa hosszan lenyomva a  és a  gombokat egyszerre. Az adó rövid ideig rezegni fog. Ugyanezt az eljárást kövesse a rezgésválasz aktiválásához.

9.6 A beállítási gomb biztonságos lezárása

A beállítási gombok a véletlen megnyomás megakadályozása érdekében zárolhatók. A zároláshoz/feloldáshoz kattintson gyorsan duplán a  gombra. Zárolt állapotban a  szimbólum jelenik meg a kijelzőn – 2/8. ábra a 2. oldalon.

10. A LEGJOBB EREDMÉNYEKÉRT

10.1 Maximális hatótávolság az adó és a vevő között

Az adó és a vevő közötti maximális hatótávolságot számos tényező befolyásolja – időjárás, terep, növényzet stb. A készülék maximális hatótávolságának biztosítása érdekében:

- Ne takarja le az adó tetején lévő antennát.
- A parancs elküldésekor tartsa az adót függőlegesen a testétől távolabb, és a karját a feje fölé nyújtva.
- Ellenőrizze az elemet az adóban és a vevőben, és szükség esetén cserélje ki.

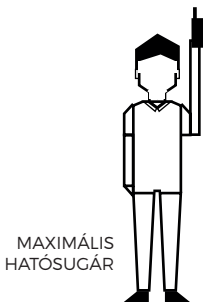

10.2 Edzőnyakörv használata a téli időszakban

Amikor télen edzőnyakörvet használunk, fontos szem előtt tartani:

- Alacsony páratartalom – a bőr alacsonyabb vezetőképességét okozza. Ezért jobb vezetőképességet kell biztosítani a vevőegység és a kutya bőre közötti érintkezési pontok között. Ezt úgy lehet elérni, hogy a kutya bőrét, ahol az érintkezési pontok érintkeznek, kenjük be, például orvosi vazelinrel, kenőccsel vagy más bőrhidratálóval.
- Vastagabb kutyaszőr – a tréningnyakörv felhelyezésekor meg kell húzni a nyakörvet, hogy az érintkezési pontok állandóan érintkezzenek a kutya bőrével. Ha a kutya szőre vastag, célszerű levágni a szőrszálakat ott, ahol az érintkezési pontok a bőrhöz érnek, vagy hosszabb típusú érintkezési pontot választani.
- Az elem jellemzőinek megváltozása – amikor a hőmérséklet 0 °C alá csökken, az elemben a kémiai reakció lelassul. Annak érdekében, hogy az ismétlődő impulzusok teljesítménye (különösen a magasabb szinteken) megmaradjon, javasoljuk, hogy a téli időszakra új elemet helyezzen be a vevőegységbe. Használat közben folyamatosan figyelje a kutya reakcióit, és ha szükséges, növelje az ingerlő impulzusok szintjét 1-2 fokkal.

11. HIBAELHÁRÍTÁS

1. Olvassa el figyelmesen a kézikönyvet, és ellenőrizze, hogy a problémát nem az elemek lemerülése vagy a nem megfelelő használat okozza-e.
2. Ellenőrizze, hogy az elemek a megfelelő polaritással vannak-e behelyezve.
3. Ha az adó nem kommunikál a vevővel, próbálja meg újra párosítani a készülékeket – lásd a fejezetet: 7.4 Az adó és a vevő párosítása.
4. Úgy tűnt, hogy a kutyája nem reagál az ingerekre:
 - Ellenőrizze még egyszer, hogy a vevőegységben lévő elem nem merült-e le.
 - Tesztelje a vevőegység működőképességét egy tesztlámpa segítségével (lásd e fejezet 5. szakaszát).
 - Ellenőrizze, hogy a megfelelő hosszúságú érintkezési pontokat választotta-e ki (7.6. fejezet Az érintkezési pontok kiválasztása), és hogy a kutya bőrével való érintkezést biztosította-e a következőkkel a nyakörvet (7.7. fejezet A nyakörv felhelyezése).
 - Ha a kutya bőre száraz, nedvesítse be (7.7. fejezet).
5. A stimulációs impulzus helyes működésének ellenőrzése:

A rövid/hosszú stimulációs impulzus parancs helyes működése a tesztfénylámpa segítségével ellenőrizhető.

 - Győződjön meg róla, hogy a vevőegység ki van kapcsolva.
 - Csatlakoztassa a teszt izzólámpa lábait mindkét érintkezési ponthoz – lazítsa meg az érintkezési pontokat, helyezze a tömlő csapjai alá, hogy azok szilárdan tartsanak, és húzza meg újra az érintkezési pontokat (lásd a képet).
 - Kapcsolja be az adót és a vevőt.
 - Nyomja meg a stimulációs impulzus gombját. Ahogy a stimulációs impulzus szintje növekszik, a tesztlámpa fénye növekszik.
6. Ha a probléma továbbra is fennáll, forduljon a kereskedőhöz.

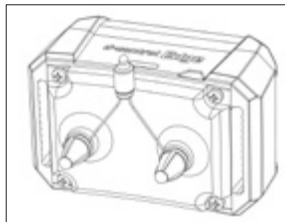

Teszt izzólámpa helye

12. KARBANTARTÁS

Soha ne használjon vegyi tisztítószereket, oldószereket vagy illékony anyagokat (hígítót, benzint vagy más tisztítószereket) a d-control tisztításához. Használjon puha, nedves ruhát és szükség esetén semleges tisztítószert.

A vevőegység (nyakörv) csak akkor vízálló, ha a tömítés jó állapotban van. A vízzáróság fenntartása érdekében javasoljuk, hogy évente egyszer cserélje ki a vevőkészülék kupakja alatti gumitömítést. Ügyeljen arra is, hogy a tömítést minden egyes elemcsere után a vevőegységben megfelelően tisztítsa és állítsa be, valamint a csavarokat megfelelően húzza meg. Azonban csak ésszerű erővel húzza meg őket! Ha hosszabb ideig nem használja az edzőkészletet, vegye ki az elemeket a készülékből.

13. MŰSZAKI LEÍRÁS

Adókészülék

Hatótáv	250 / 450 / 650 m (modelltől függően)
Teljesítmény	lítium elem CR2 3V
Az elem élettartama	6-12 hónap (használattól és modelltől függően)
Frekvencia (teljesítmény)	869,525 MHz (10/32/100 mW – modelltől függően)
Antenna	beépített
Zártság	vízálló
Üzemi hőmérséklet	-10 °C és +50 °C között
Súly	73 g (elemek nélkül)
Méretek	108 x 50 x 23 mm

Vevő (nyakörv)

Teljesítmény	lítium elem CR2 3V
Az elem élettartama	6 hónap a használattól függően
Antenna	beépített
Zártság	vízálló
Állítható övkörfogat	kb. 20-72 cm
Üzemi hőmérséklet	-10 °C és +50 °C között
Súly	53 g (szíj és elem nélkül)
Méretek	64 x 40 x 31 mm